

**משטרת ישראל**  
**את"ל - מחלקת הרכישות**

**מכרז פומבי 42/2014**  
**מכירת ספינה**

**אוקטובר 2014**

מסמך זה הינו רכוש משטרת ישראל  
כל הזכויות שמורות למשטרת ישראל

המידע הכלול במסמך זה לא יפורסם, לא ישוכפל ולא יעשה בו שימוש מלא או חלקי לכל מטרה שהיא מלבד מענה על מכרז זה

מ ש ט ר ת י ש ר א ל  
מטא"ר / אגף תמיכה לוגיסטית  
מחלקת הרכישות והמכירות  
רח' בעלי המלאכה 41,  
א.ת. רמלה, טל' : 08-9124228  
פקסימיליה - 09-7697832  
ז' בחשוון תשע"ד 01.10.2014

## הנדון: הודעה בדבר פרסום מכרז פומבי מספר 42/2014

### נושא: מכירת ספינה מסוג "הרקולס"

#### 1. כללי:

- 1.1 משטרת ישראל מעוניינת למכור ספינה מסוג "הרקולס", (להלן: "הטובין") **כמפורט במסמכי המכרז והמפרט על כל נספחיו, לאור זאת הנכם מוזמנים להשתתף במכרז שבנדון.**
- 1.2 טפסי המכרז ימסרו כנגד הצגת הקבלה במשטרת ישראל, במחלקת הרכישות והמכירות אשר נמצאת ברח' בעלי מלאכה 41 באזור התעשייה של רמלה.

#### 2. תנאים מוקדמים להשתתפות במכרז.

2.1 על כל משתתף למסור ערבות ע"ס 10% מהצעתו לרכישת הספינה בנספח ב' למכרז.

#### 2.2 תוקף הערבות הינו עד ליום 31.08.2015

2.3 הערבות שתוגש (בגובה 10% מגובה ההצעה הכוללת) תהיה אוטונומית ובלתי מותנית מאת בנק בישראל או ערבות מאת חברת ביטוח שברשותה רישיון לעסוק בביטוח עפ"י חוק הפיקוח על שירותים פיננסיים (ביטוח), התשמ"א-1981/ המאושרת ע"י משרד האוצר לעניין זה, כבטוחה לקיום תנאי המכרז.

#### 3. מועד אחרון להגשת הצעות 18.11.2014 שעה 14:00.

- 3.1 ההצעות יוגשו לתיבת המכרזים המתאימה במזכירות מחלקת הרכישות, אשר נמצאת במטה ארצי רמלה, ברחוב בעלי המלאכה 41.
- 3.2 על המעטפה יש לרשום את נושא ומספר המכרז.
- 3.3 אין לשלוח את ההצעה בדואר/פקס אלא להניחה אישית בתיבת המכרזים עד למועד האחרון להגשת הצעות.

#### 4. תשלום דמי השתתפות במכרז

תשלום דמי ההשתתפות במכרז בסך של 800 ₪ (שלא יוחזר) ייעשה באחת מהאופציות הבאות:

- א. **באמצעות כרטיס אשראי** באתר האינטרנט של מינהל הרכש הממשלתי בכתובת [www.mr.gov.il](http://www.mr.gov.il) לאחר כניסה לקישור המכרז. מובהר בזאת כי לא תתקבל כל טענה מצד המציע בדבר אי יכולת תשלום דמי ההשתתפות בסמוך למועד האחרון להגשת ההצעות, בשל בעיה טכנית כלשהי באתר האינטרנט. על כן, מומלץ למציעים לבצע את התשלום בשלב מוקדם יותר.
- ב. **תשלום דמי ההשתתפות בבנק הדואר** בחשבון שמספרו 025106-7 בציון מספר מכרז. את העתק שובר התשלום יש להעביר למחלקת הרכישות והמכירות של משטרת ישראל בפקס **09-7697836** או במייל [mirish@police.gov.il](mailto:mirish@police.gov.il) תוך ציון מספר המכרז, שם החברה/המציע, כתובת, מספר ח.פ. או מספר עוסק מורשה, שם איש קשר, מס' טלפון, מס' פקס וכתובת דוא"ל.
- ג. יש לשמור על אישור התשלום באינטרנט ו/או אישור התשלום בבנק הדואר ולצרף עותק שלהם להצעה כמפורט במסמכי המכרז.
- ד. למען הסר ספק, הנוסח הקובע הינו הנוסח שיימסר למשתתפים במחלקת הרכישות או הנוסח שהורד מאתר האינטרנט (כולל שינויים או עדכונים שעשויים לחול ושיימסרו למי שרכש את מסמכי המכרז). יש להגיש את המכרז רק על גבי מסמכי המכרז שנקנו כדין.

5. לפרטים נוספים ניתן לפנות אל עורך המכרז – פקד אורן אברהם בטלפון **08-9124228** בימים א'-ה', בין השעות 08:00 - 16:00 (למעט ימי שישי, ערבי חג, חגים וימי חול המועד) או בפקס' **09-7697832** וגם בדוא"ל: [orena@police.gov.il](mailto:orena@police.gov.il)

**בברכה,**

**שאול כהן,** נצ"ם  
**ר' מחלקת הרכישות והמכירות**  
**ויו"ר ועדת המכרזים**

מ ש ט ר ת י ש ר א ל  
מטא"ר /אגף תמיכה לוגיסטית  
מחלקת הרכישות והמכירות  
רח' בעלי המלאכה 41,  
א.ת. רמלה, טל' : 08-9124228  
פקסימיליה - 09-7697832  
ז' בחשוון תשע"ד 01.10.2014

## מכרז פומבי מספר 42/2014.

### בנושא: מכירת ספינה

#### 1. כללי

- 1.1 ברשות משטרת ישראל, **השיטור הימי** ספינה מסוג "הרקולס" אשר מועמדת למכירה עפ"י תנאי המכרז והמפרט להלן.
- 1.2 הנכם מוזמנים בזה להשתתף במכרז, את מסמכי המכרז ניתן לקבל תמורת תשלום של **800 ₪** (שלא יוחזר) אשר יש להפקיד בבנק הדואר מספר חשבון 025106-7 בציון מספר מכרז.
- 1.3 טפסי המכרז יימסרו למשתתף או למציע כנגד הצגת הקבלה במשטרת ישראל, מחלקת הרכישות והמכירות, רח' בעלי מלאכה 41 א.ת. רמלה.
- 1.4 דוח מהנדס יימסר למציעים המעוניינים בכך ע"י עורך המכרז.
- 1.5 לפרטים נוספים ניתן לפנות אל עורך המכרז פקד אורן אברהם בטל' 08-9124228, בימים א'- ה' בין השעות 08:00-16:00.

#### 2. המועד האחרון להגשת הצעות הינו יום ג' 18.11.2014, עד השעה 14:00.

#### 3. תנאים מוקדמים להשתתפות במכרז.

- 3.1 על כל משתתף למסור ערבות ע"ס 10% מהצעתו לרכישת הספינה בנספח ב' למכרז.
- 3.2 תוקף הערבות הינו עד ליום 31.08.2015
- 3.3 הערבות שתוגש (בגובה 10% מגובה ההצעה הכוללת) תהיה אוטונומית ובלתי מותנית מאת בנק בישראל או ערבות מאת חברת ביטוח שברשותה רישיון לעסוק בביטוח עפ"י חוק הפיקוח על שירותים פיננסיים (ביטוח), התשמ"א-1981, המאושרת ע"י משרד האוצר לעניין זה, כבטוחה לקיום תנאי המכרז.

#### 4. הגשת הצעות במכרז

- 4.1 על המציע למלא את טופס הצעת המחיר המצ"ב : נספח ב' (להלן: "הצעות המחיר") לחתום עליה ולהעבירה בצרוף ערבות בנקאית או ערבות מחברת הביטוח ע"ס 10% מגובה הצעתו במעטפה סגורה, ללא פרטי הזיהוי של המציע, בצרוף כל יתר נספחי המכרז והאישורים הנדרשים עפ"י המכרז כשהם מלאים וחתומים, לתיבת המכרזים המתאימה במזכירות מחלקת הרכישות, מטא"ר רמלה, רח' בעלי המלאכה 41 רמלה. על המעטפה יש לרשום את נושא ומספר המכרז.

## 4.2 המחיר הנקוב בהצעת המחיר יהיה סופי וקבוע.

### מודגש בזאת כי מ"י אינה מנפיקה חשבונות מס וכי למיטב ידיעתנו, לא ניתן לקזז מע"מ מעסקה זו.

- 4.3 המחיר המוצע בגין הספינה בטופס הצעת המחיר יכלול את כל העלויות הישירות והעקיפות הכרוכות, לרבות ביטוח, שינוע, אבטחה, מיסים, היטלים, רישום וכו'.
- 4.4 אין לשלוח את ההצעה בדואר/פקס אלא להניחה אישית בתיבת המכרזים עד למועד האחרון להגשת הצעות.
- 4.5 המציע יצמיד על הצד החיצוני של המעטפה (או האריזה) מעטפה נוספת, סגורה היטב, ללא פרטי המציע על גבה, ובתוכה יופיעו שם המציע ופרטי איש קשר מטעמו (שם, מספר טלפון וכתובת) לשם החזרת ההצעה במקרה הצורך.
- 4.5 **הסתייגויות:** מודגש בזאת כי אין להתנות את הצעת המחיר בשום תנאי, כמו כן אין לעשות כל שנוי בניסוח מסמכי המכרז שנמסרו על ידי המשטרה, אין לרשום כל הסתייגות ביחס לדרישות במסמכי המפרט, בין ע"י תוספת בגוף המסמכים ו/או במכתב לוואי או בכל דרך אחרת. הסתייגויות מעין אלה עלולות לגרום לפסילת ההצעה. מציע המעוניין להביע הסתייגות כלשהיא ו/או לבצע שינוי במסמכי המכרז יפנה בקשתו בכתב לנציג המשטרה כמפורט בסעיף 15.
- 4.6 סבר המציע כי יש במסמכי המכרז פגם ו/או ליקוי ו/או אי-בהירות ו/או חסר, חובה עליו להודיע על כך **בכתב** לנציג המשטרה בהתאם לאמור בסעיף 15 להלן. לא עשה כן, ייחשב הדבר כוויתור על כל נזק או הוצאה שייגרמו או עלולים להיגרם למציע כתוצאה מכך והוא לא יהיה רשאי לתובעם או לדרוש שיפוי בגינם מהמזמין, בין אם זכה במכרז ובין אם לא זכה.

## 5. להלן הוראות הגשת הערבות:

- 5.1 ניתן לצרף להצעה ערבות בנקאית או ערבות מאת חברת ביטוח שמאושרת ע"י משרד האוצר לעניין זה.
- 5.2 הערבות חייבת להיות מטעם המציע ובהתאמה מלאה לפרטי המציע המפורטים בנספח א' למכרז
- 5.3 **ערבות שמצורפת להצעה חייבת להיות מקורית.** (צילום/העתק לא יתקבלו).
- 5.4 במידה שהמציע יבחר להגיש ערבות בנקאית/ערבות חברת ביטוח, נוסח הערבות יהא בהתאם לנוסח המצורף **כנספח ד'**
- 5.5 במידה והמציע יבחר להגיש ערבות מחברת ביטוח, הערבות תהא חתומה ע"י חברת הביטוח עצמה. לא תתקבלנה ערבויות חתומות ע"י הסוכנים.
- 5.6 הערבויות תוחזרנה למציעים (למעט הזוכה) לאחר קבלת החלטה בדבר הזוכה.

5.7 הערבות אינה חייבת להיות צמודה, במידה שמסמכי המכרז דרשו ערבות לא צמודה והוגשה ערבות צמודה- לא יהיה בכך בכדי לפסול את ההצעה.

5.8 אין למשטרה התנגדות לכך שהצגת הדרישה למימוש הערבות תיעשה שלא באמצעות פקסימיליה או דואר אלקטרוני, אם דרש זאת הבנק הערב.

5.9 הערבות תהיה בתוקף עד ליום 31.08.2015

כל התנאים הקבועים ביחס לערבות הבנקאית וביניהם : צרוף ערבות מקורית, תום תוקף הערבות, היותה בלתי מותנת וכיו"ב - הם תנאים מהותיים וסטייה מהם תביא לפסילת ההצעה.

## 6. מסמכים ואישורים שיש לצרף להצעה

6.1 נספח א' – התחייבויות והצהרת המציע.

6.2 נספח ב' - טופס הצעת המחיר.

6.3 נספח ג' – ערבות בנקאית **מקורית** בהתאם לאמור בסעיף 3.3.

6.4 נספח ד' - טופס זיכוי חשבון בנק המצ"ב, מלא וחתום ע"י הבנק או ע"י רו"ח.

6.5 במידה והמציע הינו עסק בו המחזיקה בשליטה היא אישה, כאמור בסעיף 2.2 לחוק חובת המכרזים, התשנ"ב – 1992, וברצונו לקבל את ההעדפה לפי חוק זה - יצרף המציע אישור רואה חשבון ותצהיר המחזיקה בשליטה כנדרש בחוק הנ"ל.

6.6 למרות החיוב לצרף את כל האישורים והמסמכים במצורף להצעה, ועדת המכרזים תהא רשאית לאפשר למציע להשלים את המצאתם, למעט נספח ב' (טופס הצעת המחיר) ונספח ד' (ערבות), בפרק הזמן אשר ייקבע, וזאת, כל עוד עולה בבירור על פני האישורים ו/או המסמכים הנ"ל כי היו קיימים ובעלי תוקף במועד הגשת ההצעה כפי שנדרש בתנאי המכרז.

6.7 כל הנספחים אשר נוסחם מצ"ב יוגשו ללא כל שינוי ובהתאם לנוסח המצ"ב.

## 7. אופן קביעת זוכה וזוכה חליפי

### קביעת הזוכה במכרז תתבצע בדרך הבאה.

7.1 ההצעות תדורגנה מהנמוך לגבוה על פי סכומי ההצעות שהוגשו.

- 7.2 במידה והפער בין ההצעה הראשונה והצעה המדורגת שניה יהיה בשיעור של 10% ומעלה, תהיה המשטרה רשאית, אך לא חייבת, לבצע הליך של תיחור בין שלוש ההצעות המדורגות ראשונות.
- 7.3 במקרה שכזה תפנה המשטרה למציעים הנ"ל בבקשה שיגישו הצעה משופרת למכרז והמציעים הנ"ל יידרשו להגיש הצעתם המשופרת עד למועד שייקבע בפניה.
- 7.4 את ההצעה המשופרת יהיה על המציעים להגיש לתיבת המכרזים המתאימה שתיפתח במחלקת הרכש של משטרת ישראל ברחוב בעלי המלאכה 41 רמלה.
- 7.5 מציע שיחליט שלא להגיש הצעה משופרת תחשבת הצעתו על-פי ההצעה שהוגשה למכרז.
- 7.6 לא ניתן למסור הצעה נמוכה יותר מההצעה הראשונה, בכל מקרה ההצעה הגבוהה של אותו ספק תחשב.
- 7.7 לאחר הגשת ההצעות המשופרות בהתאם למועד שיקבע ידורגו ההצעות בשנית. ההצעה המדורגת במקום הראשון אשר עומדת בתנאי הסף, תקבע כזוכה.

#### **8. אומדן:**

במכרז זה קיים אומדן. מובהר בזאת כי לוועדת המכרזים, לפי שיקול דעתה, שמורה הזכות לפסול הצעות הסוטות כלפי מטה מהאומדן ובנסיבות מסוימות לפי שיקול דעתה הבלעדי של ועדת המכרזים אף לבטל את המכרז כולו או חלקו. אין באמור לעיל כדי לפגוע בסמכות ועדת המכרזים לפעול עפ"י תקנות חובת המכרזים ובמיוחד האמור בתקנה 21(א).

#### **9. תנאי התשלום:**

המחאה בנקאית/מזומן - העברה בנקאית, יועברו לפקודת משטרת ישראל תוך 10 ימים מקבלת ההודעה על הזכייה (בטלפון/פקס/מייל) במכרז, ו/ או עם חתימת ההסכם על ידי מהזוכה, לפי המוקדם מבניהם.

#### **10. בדיקות מוקדמות.**

סיוור מוקדם לעיון בספינה על כל מצבה החיצוני ומפרטה הטכני יתאפשר הן על היבשה והן כשהספינה בים.

10.1 לתאום מועד לעיון בספינה מחוץ למים בבסיס עטרות יש לפנות באמצעות

פקס מס ' 09-7697832 לח"מ, פקד אורן אברהם עד ליום ב' 28.10.2014

10.2 סיוור ושייט בספינה ייערך לספקים המעוניינים בכך טרם הגשת הצעותיהם

#### **ובלבד שרכשו את מסמכי המכרז כנדרש.**

איש הקשר מטעם השיטור הימי הינו פקד יובל משולם טל' 050-6273669

את הסיוור והשייט יש לתאם עימו.

## **11. מסירת הטובין:**

### **להל"ן לוי"ז לביצוע:**

- 11.1 תשלום למ"י יתבצע תוך 10 ימים מיום ההודעה על הזכייה.
- 11.2 הספינה תימסר לזוכה כנגד הצגת אישור תשלום מאת יחידת הכספים או ממדור גזברות בגובה סכום הזכייה.
- 11.3 הספק הזוכה יהיה אחראי ויישא בעלות הרישוי לספינה אם בארץ ואם בכל ארץ אחרת.
- 11.4 במידה והזוכה כבר שילם אך לא משך את הספינה, המשטרה לא תהיה אחראית לנזקים שיקרו לספינה מהיום בו עליו היה לפנותה ממחסני המשטרה ועד לפינוי בפועל.

## **12. תנאים כללים לביצוע מכרז זה:**

- 12.1 שינוע, הובלה, אריזה וכו' חלים על הזוכה באחריותו ועל חשבונו.
- 12.2 לא תינתן אפשרות לערוך שינויים בספינה טרם רכישתה, ובכלל זה פעולות פירוק והרכבה וכל עבודה כלשהיא על הספינה בבסיס המשטרה.
- 12.3 הזוכה יתבקש לחתום על ההסכם המצ"ב.

## **13. קנסות והפרות יסודיות:** בהתאם לאמור בסעיף 7 להסכם המצ"ב.

### **14. בעלות על המכרז ועל ההצעה**

- 14.1 מכרז זה הוא קנינה הרוחני של המשטרה אשר מועבר לספק לצורך הגשת הצעה בלבד. אין לעשות בו שימוש שאינו לצורך הכנת ההצעה.
- 14.2 הצעת המציע תחשב כניתנה ללא כל סוד מסחרי או סוד מקצועי והמציע ער לכך כי אם ייקבע כזוכה תועמד הצעתו לעיונם של המשתתפים במכרז.
- 14.3 רצה המציע למנוע עיון בחלקים של הצעתו בשל טענה לסוד מסחרי או סוד מקצועי, יציין בדף נפרד את החלקים כאמור, תוך מתן נימוקים לטענתו בדבר היות החלקים כאמור בגדר סוד מקצועי. ההחלטה הסופית בדבר מניעת העיון בחלקים מהצעת הזוכה בשל סוד מסחרי או סוד מקצועי נתונה בכל מקרה לשיקול דעתה של ועדת המכרזים.
- 14.4 מודגש כי מציע אשר ביקש עניין ו/או חלק בהצעתו יחשב סוד מסחרי או סוד מקצועי, יהיה מנוע מלעיון באותו העניין ו/או חלק בהצעה הרלוונטי המופיע בהצעת מציעים אחרים, וזאת ללא תלות בהחלטת ועדת המכרזים בבקשתו לחיסיון.
- 14.5 מחירי ההצעה בכל מקרה, לא ייחשבו כסוד מסחרי או סוד מקצועי.

14.6 ועדת המכרזים לא תדון בבקשה למניעת עיון בהצעת מציע בטענה של סוד מסחרי או סוד מקצועי, אם היא אינה מנומקת ו/או בשל סימון גורף בהצעה.

## **15. שאלות והבהרות**

- 15.1 אם המציע ימצא סתירות, שגיאות, אי התאמות וכו' במסמכי המכרז ואל מול כל דין, תקנה צו וכו' , או שיהיה לו ספק כלשהוא בקשר למובן המדויק של סעיף או פרט כלשהו בקשר עם המכרז וההתקשרות מכוחו, עליו להודיע על כך בכתב לעורך המכרז בסמוך ככל הניתן למועד פרסום המכרז.
- 15.2 הפנייה תכלול את שם המכרז, מספר הסעיף במכרז אליו מתייחסת השאלה, פירוט השאלה, פרטי השואל, מס' טלפון, מס' פקס וכתובת דואר אלקטרוני.
- 15.3 שאלות הבהרה ניתן להעביר בכתב עד לתאריך: **15.05.2014** בשעה 12:00. לפקס 09-7697832 . ניתן לוודא הגעת הפקס אן המייל בטלפון מס' 08-9124228.
- 15.4 לא יתקבלו שאלות/ בקשות הבהרה לאחר מועד זה.
- 15.5 התשובות לבקשות ההבהרה ישלחו באמצעות פקס לכלל המציעים ללא ציון שם הפונה.
- 15.6 למען הסר ספק, מובהר ומודגש כי תנאי המכרז הקובעים הבלעדיים יהיו התנאים המפורטים בכתב ואין במתן מענה בע"פ כדי לשנות ו/או להוסיף עליהם.

שאול כהן , נצי"מ

ר' מחלקת הרכישות והמכירות

יו"ר ועדת המכרזים

**התחייבויות והצהרות המציע למכרז מספר 42/2014**

- א. אני מצהיר כי הנני מוסמכת/ך לחתום בשם המציע על נספח זה ועל יתר נספחי המכרז בשם התאגיד ומנהליו וכי קראתי את כל מסמכי המכרז על נספחיו. הנני מסכים/מה לכל התנאים המפורטים בה ומגיש/ה בזאת את הצעת המציע.
- ב. אני מתחייב/ת כי אם תדרוש ממני תוך 15 יום ממועד קבעתי כזוכה, לחתום על הסכם/הזמנה, עפ"י תנאי המכרז ועפ"י המפורט בהצעתי לעיל, אחתום עמה על הסכם/הזמנה כאמור.
- ג. ידוע לי כי הפרת התחייבותי האמורה תזכה את המשטרה בפיצוי מוסכם, כמפורט בסעיף 3 למכרז. תהיה רשאית (במידה ותדרוש) לגבות את הבטוחה שמסרתי להבטחת התחייבותי זו.
- ד. אני נותן בזה הסכמתי לגורם מוסמך במשטרה לעיין במלא המידע הרלוונטי מהמרשם הפלילי והמודיעיני ובכפוף לאמור בחוק המרשם הפלילי ותקנת השבים. ידוע לי כי אי מתן הסכמה כנדרש לעיל פוסלת את הצעתי.
- ה. ידוע לי כי המציע חייב באישור ביטחון שדה כתנאי לקבלת ההצעה וכי במסגרת זאת יישקל מלא המידע הפלילי והמודיעיני ככול שקיים.
- ו. ידוע לי כי כל עובד מטעם המציע חייב אישור מוקדם בכתב מיחידת בטחון **השדה של המשטרה, וזאת כתנאי להעסקתו על ידי המציע במתן השרות נושא בקשה זו.**

**הצהרה בדבר אי תיאום מכרז**

- א. המחירים אשר מופיעים בהצעתי נקבעו ע"י חברתי באופן עצמאי, ללא התייעצות, הסדר או קשר עם מציע אחר או עם מציע פוטנציאלי אחר.
- ב. המחירים אשר מופיעים בהצעה זו לא הוצגו בפני כל אדם או תאגיד אשר מציע הצעות במכרז זה או תאגיד אשר יש לו את הפוטנציאל להציע הצעות במכרז זה.
- ג. לא הייתי מעורב בניסיון להניא מתחרה אחר מלהגיש הצעות במכרז זה, או לגרום למתחרה אחר להגיש הצעה גבוהה או נמוכה יותר מהצעתי זו.
- ד. ההצעה מוגשת בתום לב ולא נעשית בעקבות הסדר או דין ודברים או מו"מ אסור עם המתחרה או מתחרה פוטנציאלי אחר במכרז זה.

____ / ____ / ____										תאריך
										שם החברה/המציע
										מס' עוסק מורשה
										מספר חברה במשטרה (במידה ויש)
										שם איש הקשר
										מספר טלפון
										מספר טלפון נייד
										מספר פקס
										עיר
										רחוב
										מספר בית
										מיקוד
										תא דואר (במידה ויש):
										חתימה וחותמת

הצעת מחיר- למכרז 42/2014

<b>מחיר בש"ח</b>	<b>שם פריט</b>
	ספינה

הערות:

1. הספינה תמסר לזוכה במצבה הנוכחי AS-IS

\_\_\_\_\_  
תאריך

\_\_\_\_\_  
איש קשר

\_\_\_\_\_  
המציע

**נספח ג' - נוסח ערבות**

מס' הטלפון \_\_\_\_\_

מס' הפקס \_\_\_\_\_

**כתב ערבות**

לכבוד משטרת ישראל

הנדון : ערבות מס' \_\_\_\_\_

אנו ערבים בזה כלפיכם לסילוק כל סכום עד לסך של : \_\_\_\_\_ ₪, (במילים \_\_\_\_\_ ₪)

אשר תדרשו מאת : \_\_\_\_\_ (להלן "המציע") בקשר

עם מכרז מספר **42/2014** בנושא **מכירת ספינה**

אנו נשלם לכם את הסכום הנ"ל תוך 15 יום מתאריך דרישתכם הראשונה שנשלחה אלינו בדואר רשום, מבלי שתהיו חייבים לנמק את דרישתכם ומבלי לטעון כלפיכם טענת הגנה כל שהיא שיכולה לעמוד לחייב בקשר לחיוב כלפיכם, או לדרוש תחילה את סילוק הסכום האמור מאת החייב.

ערבות זו תהיה בתוקף מתאריך \_\_\_\_\_ עד תאריך \_\_\_\_\_

דרישה על פי ערבות זו יש להפנות לסניף הבנק / חב' הביטוח שכתובתו : \_\_\_\_\_  
שם הבנק / חב' \_\_\_\_\_

הביטוח  
מספר הבנק \_\_\_\_\_ מספר הסניף \_\_\_\_\_

כתובת סניף הבנק / חב' הביטוח \_\_\_\_\_

**ערבות זו אינה ניתנת להעברה.**

\_\_\_\_\_

תאריך	שם מלא	חתימה וחותמת
-------	--------	--------------

לכבוד  
משטרת ישראל/מטה ארצי  
חשבות/מח' כספים/גזברות/ספקים  
ירושלים - 91906

**הנדון: - תשלום למוטב באמצעות זיכוי חשבון בנק**

א. הרינו לבקשכם לבצע תשלומים, בגין טובין/שירותים שנספק/נבצע עבורכם, באמצעות זיכוי חשבוננו בבנק כדלהלן:

שם הספק (העסק)	מס' עוסק מורשה/ת.ז./מלכ"ר
שם הבנק	סמל הבנק
שם הסניף	סמל הסניף
כתובת הבנק	מס' חשבון בבנק

ב. על כל שינוי בפרטים בסעיף 1 לעיל, נודיעכם בהקדם - בכתב בחתימת מורשה החתימה וחותמת העסק.

ג. מספר פקסימיליה אליה תוכלו להעביר פרוט התשלומים שהועברו לחשבוננו, במידה ויוחלף מספר הפקסימיליה נעדכן אתכם בהקדם.

מס' טלפון	מס' פקסימיליה
קידומת	קידומת

- ד. אם משטרת ישראל תעשה כל מה שאדם סביר צריך לעשות כדי לזכות את חשבוננו בבנק על סמך הפרטים שנמסרו על ידינו, לא תהא לנו כל טענה וכל תביעה מסוג ומין כלשהו בגין אי תשלום.
- ה. טופס זה אינו משמש המחאה זכות לקבלת אשראי ולא התחייבות לרכוש ציוד/שירותים ו/או לבצע תשלום.
- ו. תשלום של משטרת ישראל לפי הפרטים כפי שנמסרו על ידינו, לפי כתב זה יחשב כפירעון מלא.
- ז. לא תהא לנו כל תביעה כנגד משטרת ישראל בגין אי תשלום אם לא מסרנו פרטים מלאים או מדויקים בדרך הקבועה בכתב זה.

חתימת מורשה החתימה וחותמת העסק	תאריך
מאשר אני כי הפרטים הנ"ל מתאימים לעסק/חברה	
חתימת בנק/רו"ח	תאריך

**הנדון: תצהיר פשיטת רגל והעדר תביעות לצורך מכרז מס' 42/2014**

אני הח"מ \_\_\_\_\_ ת.ז. \_\_\_\_\_ לאחר שהוזהרתי כי עלי לומר את האמת וכי אהיה צפוי לעונשים הקבועים בחוק אם לא אעשה כן, מצהיר/ה בזה כדלקמן:

1. הנני נותן תצהיר זה בשם \_\_\_\_\_ שהוא הגוף המבקש להתקשר עם המזמין במסגרת מכרז זה (להלן: "המציע"). אני מכהן כ\_\_\_\_\_ והנני מוסמך/ת לתת תצהיר זה בשם המציע.

2. הריני להצהיר כי נכון ליום תצהירי זה \_\_\_\_\_ לא מתנהלות תביעות נגד המציע שעלולות לפגוע בתפקודו ככל שיזכה במכרז וכן כי והוא אינו נמצא בהליכי פשיטת רגל ו/או פירוק שעלולים לפגוע בתפקודו ככל שיזכה במכרז.

3. זה שמי, להלן חתימתי ותוכן תצהירי דלעיל אמת.

\_\_\_\_\_

=

המצהיר

**אישור**

אני הח"מ, \_\_\_\_\_, עו"ד, מאשר/ת כי ביום \_\_\_\_\_ הופיע/ה בפניי במשרדי ברחוב \_\_\_\_\_ בישוב/עיר \_\_\_\_\_ מר/גב' \_\_\_\_\_ שזיהה/תה עצמו/ה על ידי ת.ז. \_\_\_\_\_ /המוכר/ת לי באופן אישי, ואחרי שהזהרתי/ה כי עליו/ה להצהיר אמת וכי ת/יהיה צפוי/ה לעונשים הקבועים בחוק אם לא ת/יעשה כן, חתם/ה בפני על התצהיר דלעיל.

\_\_\_\_\_ חתימת עוה"ד

\_\_\_\_\_ חותמת ומספר רישיון עורך דין

\_\_\_\_\_ תאריך

## הסכם למכירת ספינה

בין משטרת ישראל בשם מדינת ישראל ע"י \_\_\_\_\_  
ו- \_\_\_\_\_ (להלן: "המשטרה")  
מצד אחד

לבין \_\_\_\_\_ (להלן "החברה")  
ע"י מנהליה: \_\_\_\_\_  
ת"ז \_\_\_\_\_  
ו- \_\_\_\_\_ ת"ז \_\_\_\_\_

המצהירים כי הם מוסמכים לחתום בשם החברה על הסכם זה, וכי חתימתם מחייבת את החברה לכל דבר ועניין

### מצד שני

הואיל ומשטרת ישראל מעוניינת במכירת ספינה בהתאם למפרט שצורף למכרז, נספח 1;  
והואיל: והחברה נבחרה מבין המציעים השונים לרכוש את הספינה מאת המשטרה והכל בהתאם ובכפוף לתנאי הסכם זה;

והואיל וברצון הצדדים להסדיר ההתקשרות ביניהם לביצוע העבודה כמפורט להלן בהסכם זה;  
אי לכך הוסכם והותנה בין הצדדים כדלקמן:

#### 1. מסמכי החוזה

המבוא להסכם זה והנספחים המצורפים לו או שיצורפו לו בהסכמת שני הצדדים על פי הוראותיו מהווים חלק בלתי נפרד מהסכם זה. כל מקום בו נאמר בהסכם "הסכם" הכוונה להוראות הסכם זה וכל אחד מנספחיו כאמור.

רשימת הנספחים:

- |                      |           |
|----------------------|-----------|
| א. המכרז על נספחיו   | - נספח 1. |
| ב. הצעת החברה        | - נספח 2. |
| ד. נוסח ערבות בנקאית | - נספח 3. |

במקרה של סתירה בין הוראות הסכם זה לבין הוראות נספח מנספחיו ו/או תנאי הזמנה סטנדרטיים ו/או מסמך שנערך מבלי שהוראות הסכם זה שונו במפורש ובמתכוון על ידי מורשי החתימה, תהיינה הוראות הסכם זה עדיפות.

בכל מקרה בו תתגלה סתירה כאמור חייב הצד שגילה את הסתירה להביאה לידיעת הצד השני מיד עם גילויה. הצדדים יזמנו דיון לצורך יישוב הסתירה.

בכל מקרה שלא ניתן לפרש באופן חד משמעי את ההסכם מתוכו, יחולו הוראות חוק הפרשנות התשמ"א 1981, על פרשנות הסכם זה.

#### 2. הגדרות

- "הטובין" - הספינה.  
"העבודה" - ביצוע כל המטלות וההתחייבויות המוטלות על החברה בהתאם להוראות

הסכם זה ולנספחיו.

"נציג המשטרה" - ראש מדור שיטור ימי או מי מטעמו.

"נציג החברה" - המוסמך לחתום מטעם המציע או מי מטעמו.

הערה: כל מונח בהסכם זה יתפרש על פי הגדרתו במפרט, אלא אם כן צוין אחרת בהסכם זה.

### 3. התחייבויות כלליות:

- 3.1 ידוע לחברה כי הטובין אשר יימכרו ו/או יימסרו על ידי המשטרה על פי הסכם זה, יימכרו ו/או יימסרו במצבם בעת המסירה (As is). החברה מצהירה כי בדקה ומצאה את הטובין מתאימים לצרכיה. לחברה לא תהיה כל טענה כלפי המשטרה ביחס לטיב הטובין ו/או לאיכותם.
- 3.2 החברה תעבוד בשיתוף פעולה מלא עם המשטרה ונציגיה ותסייע להם בביצוע המטלות המוטלות עליהם לצורך מימוש הסכם זה. כן מתחייבת החברה לבצע את הנחיות המשטרה כפי שיינתנו מעת לעת, בכפוף להוראות הסכם זה.

### 4. התחייבות החברה

- 4.1 החברה מתחייבת לרכוש ולאסוף את הטובין אותם החליטה המשטרה למכור בהתאם להסכם זה.
- 4.2 החברה תבצע את איסוף הספינה נשוא הסכם זה מהמרינה בה תוצב הספינה או מבסיס עטרות במידה ולא יידרשו מבחני ביצוע במים. במהלך האיסוף האמור יהיה נוכח נציג החברה.
- 4.3 האחריות לפעולות הכרוכות באיסוף לרבות העמסת הספינה, הובלתה ו/או כל פעולה אחרת יחולו על החברה בלבד.
- 4.4 החברה תישא בכל העלויות הכרוכות באיסוף הספינה הטענתה ו/או הובלתה ו/או כל עלות אחרת הכרוכה בהסכם זה.

### 5. תמורה:

- 5.1 החברה תשלם למשטרה מראש את מלוא הסכום הנקוב בהצעת המחיר בגין כל הטובין.
- 5.2 המחיר האמור יהיה סופי וקבוע.
- 5.3 לא יאוחר מ-10 ימים מהודעה בדבר הזכייה ו/או עם חתימת ההסכם על-ידי החברה לפי המוקדם ביניהם תפקיד החברה את הסך הנקוב בהצעת המחיר והמתייחס להודעת הזכייה לחשבון בנק הדואר של משטרת ישראל כפי שתונחה ע"י עורך המכרז.
- 5.4 עותק מהקבלה בגין התשלומים האמורים יימסר לנציג המשטרה(מרו"ם/מדור מסחר) בסמוך להפקדתה ו/או עם העברת מסמכי ההתקשרות החתומים על-ידי החברה למשטרה לפי המוקדם ביניהם.

5.5. מוסכם כי ביצוע התשלום במועד הנקוב בסעיף 5.3 הינו תנאי להשתכללות ההסכם ולחתימה עליו.

## 6. הפרה יסודית:

6.1. לא העבירה החברה את מלוא התשלום, נשוא זכייתה למשטרה, תוך פרק הזמן הנקוב בסעיף 5 לעיל יחשב הדבר כהפרה יסודית והמשטרה תהא רשאית, לבטל זכייתה של החברה על-פי שיקול דעתה הבלעדי, וזאת מבלי לפגוע בכל סעד ו/או זכות המגיעים למשטרה עפ"י דין. בנוסף לאמור המשטרה תהא רשאית לחלט את הערבות שהוגשה למכרז ו/או להתקשר עם אחר ו/או לפעול בכל דרך חוקית אחרת.

6.2. לא פינתה החברה את הטובין נשוא הסכם זה במועד הנקוב בסעיף 10 למכרז תהא המשטרה רשאית, אך לא חייבת, לסיים את ההסכם על פי שיקול דעתה הבלעדי, וזאת מבלי לפגוע בכל זכות ו/או סעד המוקנים למשטרה עפ"י הסכם זה ו/או על פי הדין.

## 7. קנסות

לא אספה ו/או פינתה החברה את הטובין נשוא הסכם זה ממחסני המשטרה במועד האמור בסעיף 4.3 לעיל, תהיה המשטרה רשאית לקנוס את החברה כדלקמן:

7.1. - בגין אי פינוי הספינה מתום 30 יום כמפורט בסעיף 4 לעיל וסעיף 10 למכרז תחוייב החברה ב- 1000 ₪ לכל יום אחסנה או חלק ממנו.

7.2. מבלי לפגוע באמור בסעיף זה, ובנוסף על האמור בס"ק 7. תהא המשטרה רשאית לחלט את ערבות הביצוע שברשותה ו/או להתקשר עם אחר ו/או להשמיד את הטובין ו/או לפעול בכל דרך חוקית אחרת. מוסכם ומוצהר בין הצדדים כי אם תממש המשטרה זכותה עפ"י ס"ק זה, כל תשלום ששילמה החברה למשטרה ו/או סכום הערבות שחולט ישמש כפיצוי מוסכם ללא צורך בהוכחת נזק כלשהו, וזאת מבלי לגרוע מכל סעד ו/או זכות שיש למשטרה עפ"י הסכם זה ו/או עפ"י הדין, וחרף האמור בסעיף 14.3 להלן.

8. מוצהר ומוסכם בזאת כי לא יחולו יחסי עובד מעביד בין החברה או מי מטעמה לבין המשטרה. כן מוצהר בזאת כי כל מי שיעסוק בביצוע התחייבויות החברה למשטרה על פי הסכם זה הנו עובד ו/או שלוח של החברה בלבד. אין באמור בהסכם זה כדי ליצור או להכריז על יחסי עובד מעביד ו/או כל יחסים משפטיים אחרים בין המשטרה לבין החברה ו/או מי מטעמה.

9. החברה תישא באחריות לכל נזק ישיר ו/או עקיף לגוף ו/או לרכוש אשר ייגרם למי מטעמה ו/או לצד ג' כלשהו ו/או למשטרת ישראל ו/או למי מטעמה בגין ביצוע ו/או הימנעות מביצועם של התחייבויותיה על פי הסכם זה.

10. מ' השיטור הימי או מי מטעמו יהיה נציג המשטרה לצורך ביצועו של הסכם זה. החברה תתאם עם נציג המשטרה את כל הדרוש תיאום לצורך ביצוע התחייבויותיה על הסכם זה.

11. בגין פיגור ו/או איחור בביצוע התחייבויות על פי הסכם זה תפעל המשטרה בהתאם לנקוב במסמכי המכרז.

## 12. שונות:

12.1. שמות וכותרות סעיפי ההסכם אינם מהווים חלק מגוף ההסכם, ולא ישמשו לפירוש.

12.2. לא השתמש צד בזכות הנתונה לו על פי הסכם זה ועל פי כל דין, לא ייראה הדבר כווייתור על אותה זכות, אלא אם נאמר הדבר מפורשות.

12.3. חובות שהצדדים חייבים זה לזה, בין על פי הסכם זה ובין מכח עיסקה אחרת, ניתנים לקיזוז, בכפוף לאמור בס"ק 7.2 לעיל.

12.4. הסכם זה מבטל ובא במקום כל התכתבות או מו"מ או הסכמות קודמים לו, אלא אם צורפו בכתב ובמפורש להסכם. כל שינוי מההסכם ו/או מתנאיו ו/או מפרטי הביצוע על פי נספחי החוזה, בין בכתב ובין בעל פה או בהתנהגות, לא יהיה תקף ומחייב אלא אם ייעשה בכתב ויהיה חתום על ידי הגורמים המוסמכים והמורשים על פי הסכם זה מטעם המשטרה.

12.5. סעד שנקבע על פי הסכם זה אין בו כדי לגרוע מזכותו של אותו הצד לכל סעד נוסף או אחר על פי הסכם זה או על פי כל דין, אלא אם נקבע אחרת בהסכם זה.

12.6. נתבע צד להסכם לשלם לצד ג' תשלום שחובת תשלומו על הצד האחר, יעביר המקבל את התביעה לצד האחר והוא יישא ויטפל בתביעה וישלם את כל ההוצאות הכרוכות והנובעות ממנה.

12.7. כתובות הצדדים לצורך הסכם זה יהיו כמפורט להלן וכל הודעה שתשלח מצד אחד למשנהו תיחשב כאילו הגיעה לייעדה תוך 72 שעות ממועד מסירתה למשלוח בדואר רשום בבית דואר בישראל:

המשטרה \_\_\_\_\_

החברה \_\_\_\_\_

13. מועד חתימת הסכם זה הוא מועד חתימת אחרון מורשי החתימה מטעם המשטרה על גבי ההסכם.

ולראיה באו הצדדים על החתום

\_\_\_\_\_  
\_\_\_\_\_  
\_\_\_\_\_  
\_\_\_\_\_

ה ח ב ר ה

מ ש ט ר ת י ש ר א ל

תאריך: \_\_\_\_\_

תאריך: \_\_\_\_\_



מס"ר / אג"מ  
 סיור / מחלקת  
 ימי / שיטור מדור  
 04-8686439 :טלפון  
 04-8686415 :פקס  
 marine@police.gov.il :מייל  
 יום שלישי 4 דצמבר 2013  
 סימוכין : ש"י / 2013-293

מפרט מס' : 110/2013

**מפרט : מכירה לספינה פטרול מדגם "הרקולס" מספר 99090**

**1. כללי**

- 1.1. משטרת ישראל מעוניינת למכור ספינה פטרול מדגם "הרקולס" מספר 99090, כולל הציוד הנלווה המורכב עליה
- 1.2. הספינה תקינה ומתפקדת אך נמצאה לא כשירה לביצוע המשימות המיוחדות של השיטור ימי הישראלי.
- 1.3. ספינה זו עבדה רק 1,200 שעות.
- 1.4. הספינה הוצאה מהמים ומאוחסנת במתקן משטרת יבשה בעטרת, מהספינה פורק : ציוד הקשר, מערכות מחשוב משטרתיות, מערכות לראיית לילה ורוקן הסולר ממתקני הדלק.

**2. מסמכים ישימים**

- 2.1. נספח א' – צילומים של הספינה.
- 2.2. נספח ב' – שרטוטים כללים של הספינה.

**3. נתונים כלליים**

- 3.1. סוג כלי השיט : סירת סיירת
- 3.2. בונה : Northwind USA
- 3.3. ייצרן : Northwind USA
- 3.4. דגם : הרקולס
- 3.5. שנה : 2010
- 3.6. אורך כולל : 12.19 מטר
- 3.7. רוחב : 3.20 מטר

- 3.8. שוקע : 0.81 מטר
- 3.9. הנעה : 2 x דיזל - סילון מים
- 3.10. ספינת סיור (Northwind) 12 מטר מדגם הרקולס מיועדת לפעולות חיפוש והצלה במימי החופים.
- 3.11. הספינה לא דורגה כדי לשאת נוסעים בשכר

#### 4. נתונים טכניים

- 4.1. הספינה מצוידת בשני מנועי דיזל Volvo Penta D9-575 שישה צילינדרים.
- 4.2. תיבות הילוכים ZF 305-2 0.93:1(gearbox) בין כל מנוע ושתי מערכות הנעת סילון המילטון גט HJ292 הקשורות אליו.
- 4.3. גנרטור דיזל Cummins Onan 11MDKBN שיש לו מערכת קירור מים סגורה , מספק 11 KW of 220VAC 50 Hz חשמל בשביל המזגנים , מטעני מצברים , משאבת טבילה 220v , שקעים בתא הצוות ובתא הגאי ומערכת אנטי פאוולינג. להדגיש: הגנרטור פורק, הותקן ועובד בספינה אחרת, עם קביעת זוכה יוחזר ויותקן במצב תקין בספינה.
- 4.4. אורך כולל : 12.19 מ'
- 4.5. אורך (מעל מתכת) : 11.89 מ'
- 4.6. אורכו של קו המים : 10.26 מ'
- 4.7. רוחב מרבי : 3.68 מ'
- 4.8. רוחב : 3.20 מ'
- 4.9. מרכז כובד, קדימה מעצה : 4.14 מ'
- 4.10. גובה מעל קו המים עם תורן ואנטנה : 6.99 מ'
- 4.11. גובה מעל קו המים עם תורן, בלי אנטנה : 5.56 מ'
- 4.12. גובה מעל קו המים, ללא תורן : 3.68 מ'
- 4.13. Deadrise (זווית באמצע האונייה) : 23 מעלות
- 4.14. שוקע דחי קל : 0.74 מ'
- 4.15. שוקע דחי מלא : 0.81 מ'
- 4.16. משקל דחי קל : 11,800 ק"ג (25,960 ליברות)
- 4.17. משקל דחי מלא : 13,000 ק"ג (28,600 ליברות)
- 4.18. (יכולת נשיאה סה"כ) משקל עצמי 2000 ק"ג (4408 ליברות) :

- 4.19. דלק מומלץ : # 2 דיזל
- 4.20. קיבולת דלק : 1200 (316 גלון) כ - 1000 (2200 ליברות)
- 4.21. מטען מורשה (כולל אנשים) : 1135 ק"ג (2500 ליברות)
- 4.22. צוות מינימום : 2 אנשים
- 4.23. קיבולת אנשים : 12 אנשים
- 4.24. מהירות שיוט : 2200 סל"ד, 20 קשרים.
- 4.25. מהירות המרבית (2600 סל"ד) : 30 קשרים.
- 4.26. לסירה יש D-פנדר מוקצף ודלת סולם עליית צוללים מהמים בדופן הספינה .
- 4.27. ספינת סיור 40FT- מצויידת באופן מלא עם כל האלקטרוניקה :
- 8.4.27.1 Deak flood lights - פנסי עבודה לסיפון
- 2.4.27.2 search lights jabsco 7'' - פנסי סריקה
- 2.4.27.3 VHF Furuno FM-2721 VHF מכשירי קשר
- 2.4.27.4 Nav net 3D Furuno MFD12 - מכשירי מכ"מ תווין
- 4.27.5 AIS - FA-150 Furuno - מערכת זיהוי אוטומטי
- 4.27.6 Depth Sounder Furuno DFF1 - מד עומק
- 4.27.7 Precision fluxgate heading sensor מצפן אלקטרוני /חשמלי PG-500
- 4.27.8 Remote display unit RD-30 - מולטי צג
- 3.4.27.9 Cruisar SXR12C יחידות מזגן חום קור
- 4.27.10 Chargermaster Mastervolt 60A - 2 מטעני מצברים
- 4.27.11 UltraSonic Antifouling ultra 10 - מערכת אנטיפאולינג
- 4.27.12 מערכת כיבוי אש ובקרת אש
- 4.27.13 Carbon Monoxide Detector - חיישן גז חד פחמן
- 4.27.14 Bilge pump Auto system 5 משאבות שיפוליים אוטומטיות
- 4.27.15 Manual Bilge pump 2 משאבות שיפוליים דיאפרגמה ידניות
- 4.27.16 יסופק עם הספינה גשר עילי fly bridge לא מורכב (מותאם להרכבה על הספינה) הכולל : מערכת היגוי מצערות הנעה מנוע

וגיט, לוח בקרה עבור המנועים והגטים, מערכת ניווט, מולטי צג ומצפן.

## 5. אחריות

5.1. הספינה מוצעת למכירה כפי שהיא במצבה הנוכחי AS IS וללא כל אחריות של משטרת ישראל לאיכותה ולרמת תקינותה ולאביזרים הנלווים המורכבים עליה.

## 6. בחינת הציוד

6.1. המציעים רשאים לתאם ביקור במחסני המשטרה לשם בדיקה הספינה והציוד הנלווה המורכב עליה בתנאי אחסנה.

6.2. שייט בספינה ייערך לספקים המעוניינים בכך ובלבד שרכשו את מסמכי המכרז כנדרש.

## 7. אספקה

7.1. משטרת ישראל תדאג להוביל את הספינה לצורך ביצוע מבחני הים.

7.2. הזוכה יידרש לאסוף את הספינה ממקום ביצוע מבחני הים או אם לא ירצה לבצע מבחני ים לאסוף את הספינה מסדנת עטרות.

7.3. כל עבודות הנפת הספינה והשינוע מהמתקן המשטרתית או ממקום ביצוע מבחני הים למתקן הזוכה, יהיו על ידי הזוכה ועל חשבונו.

יובל משולם, פקד  
מ' מספנה שיטור ימי

נספח א' – צילומים של הספינה





# נספח ב' - שרטוטים כללים של הספינה

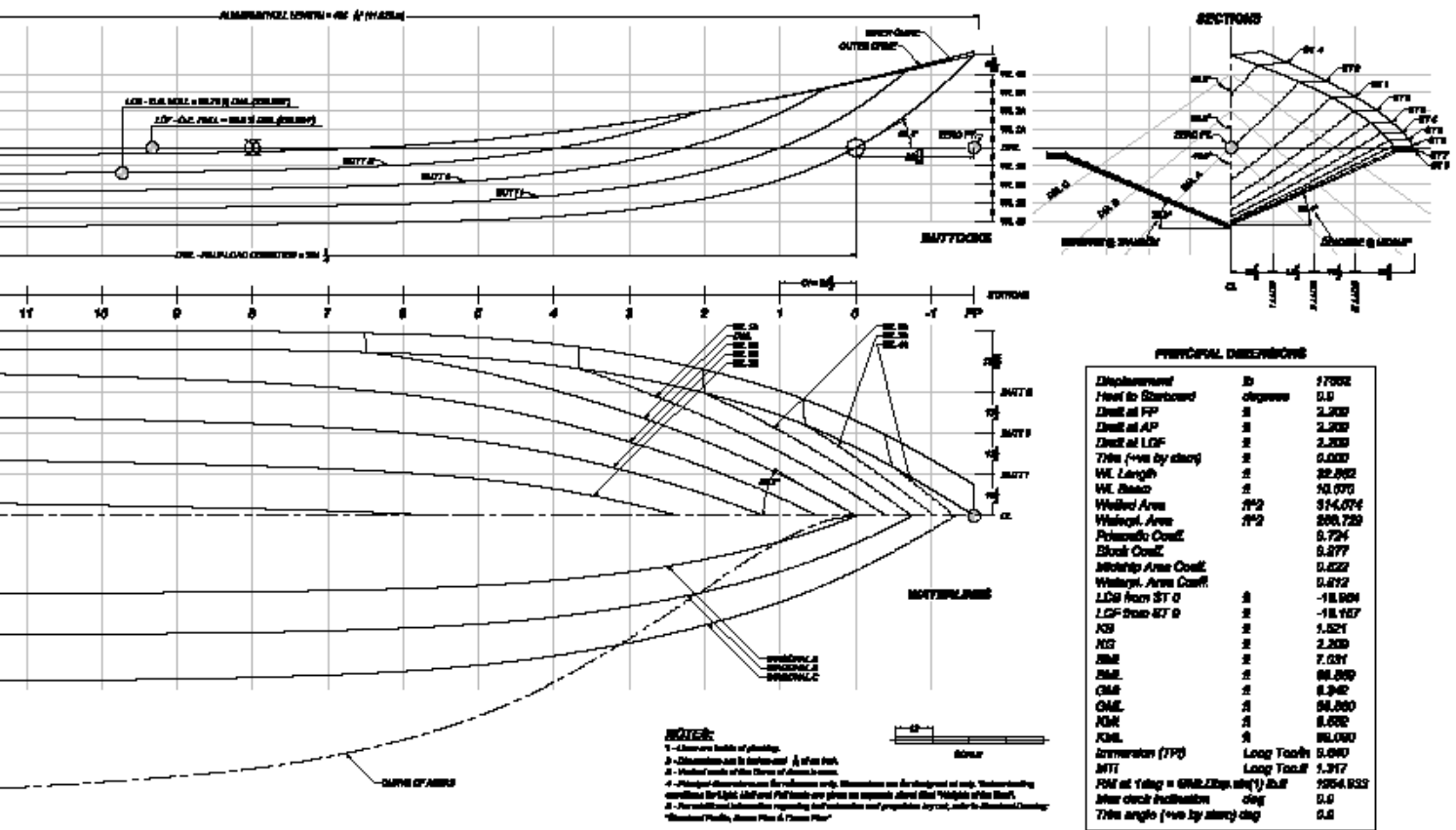

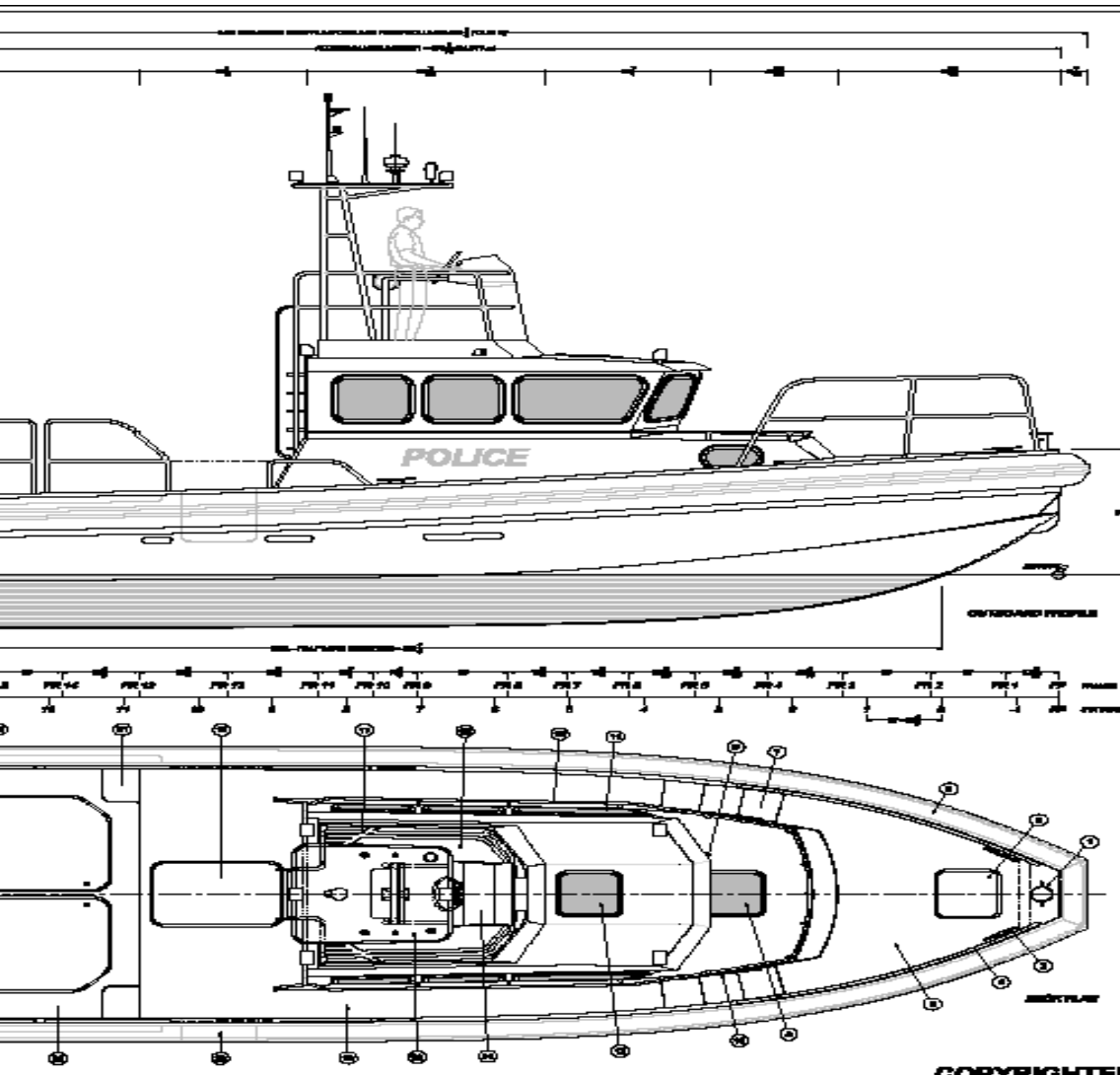

**DECK PARTS**

- 1 REINFORCED POLYESTER SHELLING
- 2 NAVY/BOATY PILEDGE OF ALUMINUM GRATE
- 3 POWERED ROPE AND CABLE ALUMINUM TO GRATE TRANSITION PARTS
- 4 1/2" ALU. ALUMINUM FRAM. PILL.
- 5 HANDED HELDAG BRACKET, 10" X 8"
- 6 HELDAG BRACKET, 10" X 8"
- 7 HELDAG BRACKET, 10" X 8"
- 8 HELDAG BRACKET, 10" X 8"
- 9 HELDAG BRACKET, 10" X 8"
- 10 HELDAG BRACKET, 10" X 8"
- 11 HELDAG BRACKET, 10" X 8"
- 12 HELDAG BRACKET, 10" X 8"
- 13 HELDAG BRACKET, 10" X 8"
- 14 HELDAG BRACKET, 10" X 8"
- 15 HELDAG BRACKET, 10" X 8"
- 16 HELDAG BRACKET, 10" X 8"
- 17 HELDAG BRACKET, 10" X 8"
- 18 HELDAG BRACKET, 10" X 8"
- 19 HELDAG BRACKET, 10" X 8"
- 20 HELDAG BRACKET, 10" X 8"
- 21 HELDAG BRACKET, 10" X 8"
- 22 HELDAG BRACKET, 10" X 8"
- 23 HELDAG BRACKET, 10" X 8"
- 24 HELDAG BRACKET, 10" X 8"
- 25 HELDAG BRACKET, 10" X 8"
- 26 HELDAG BRACKET, 10" X 8"
- 27 HELDAG BRACKET, 10" X 8"
- 28 HELDAG BRACKET, 10" X 8"

COPYRIGHTED, IVAN ERDEVICKI 2009 ©

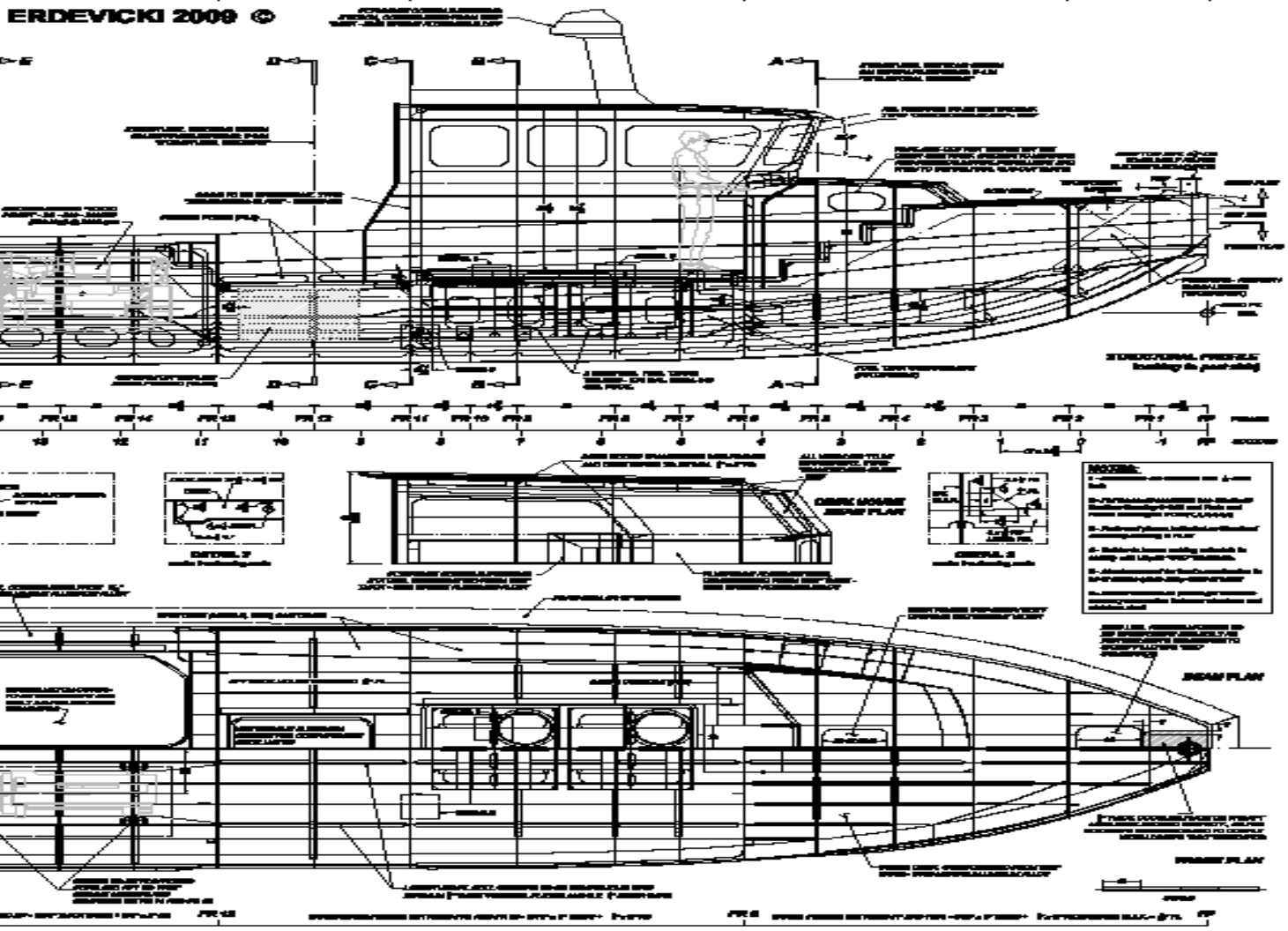

NO.	DESCRIPTION	DATE	BY	CHECKED
1	...	...	...	...
2	...	...	...	...
3	...	...	...	...
4	...	...	...	...
5	...	...	...	...
6	...	...	...	...
7	...	...	...	...
8	...	...	...	...
9	...	...	...	...
10	...	...	...	...



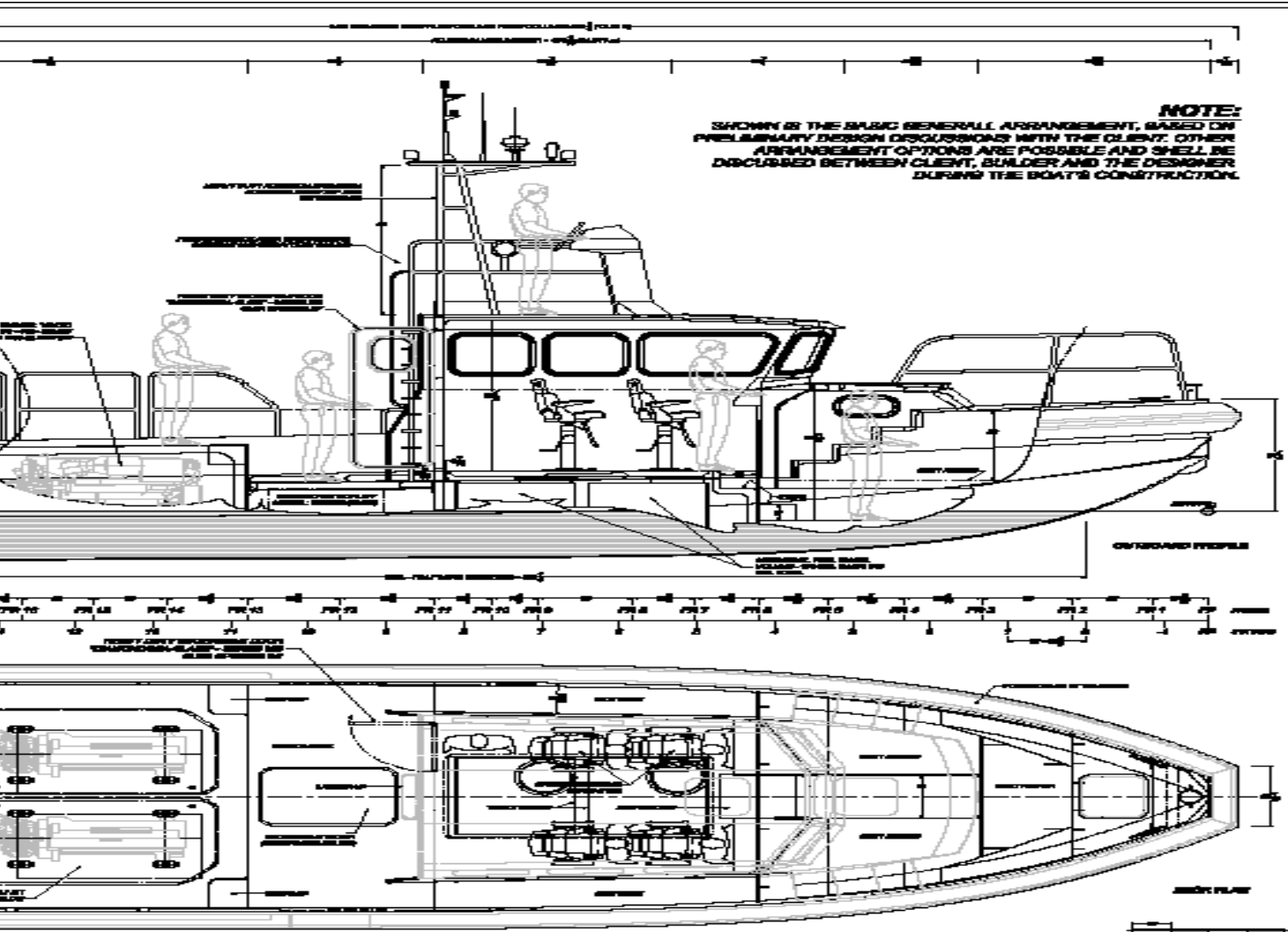

**NOTE:**  
 SHOWN IS THE BASIC GENERAL ARRANGEMENT, BASED ON  
 PRELIMINARY DESIGN DISCUSSIONS WITH THE CLIENT. OTHER  
 ARRANGEMENT OPTIONS ARE POSSIBLE AND SHALL BE  
 DISCUSSED BETWEEN CLIENT, BUILDER AND THE DESIGNER  
 DURING THE BOAT'S CONSTRUCTION.

COPYRIGHTED, IVAN ERDEVICKI 2009 ©

THIS DOCUMENT IS PREPARED WITHOUT TAKING INTO CONSIDERATION THE  
 NEEDS OF THE USER. IT IS TO BE REVIEWED, UPDATED AND / OR MODIFIED BY THE BUILDER  
 BEFORE SENDING IT FOR APPROVAL TO LLOYD'S

**MAIN DC PANEL**

**EMERGENCY DC PANEL**

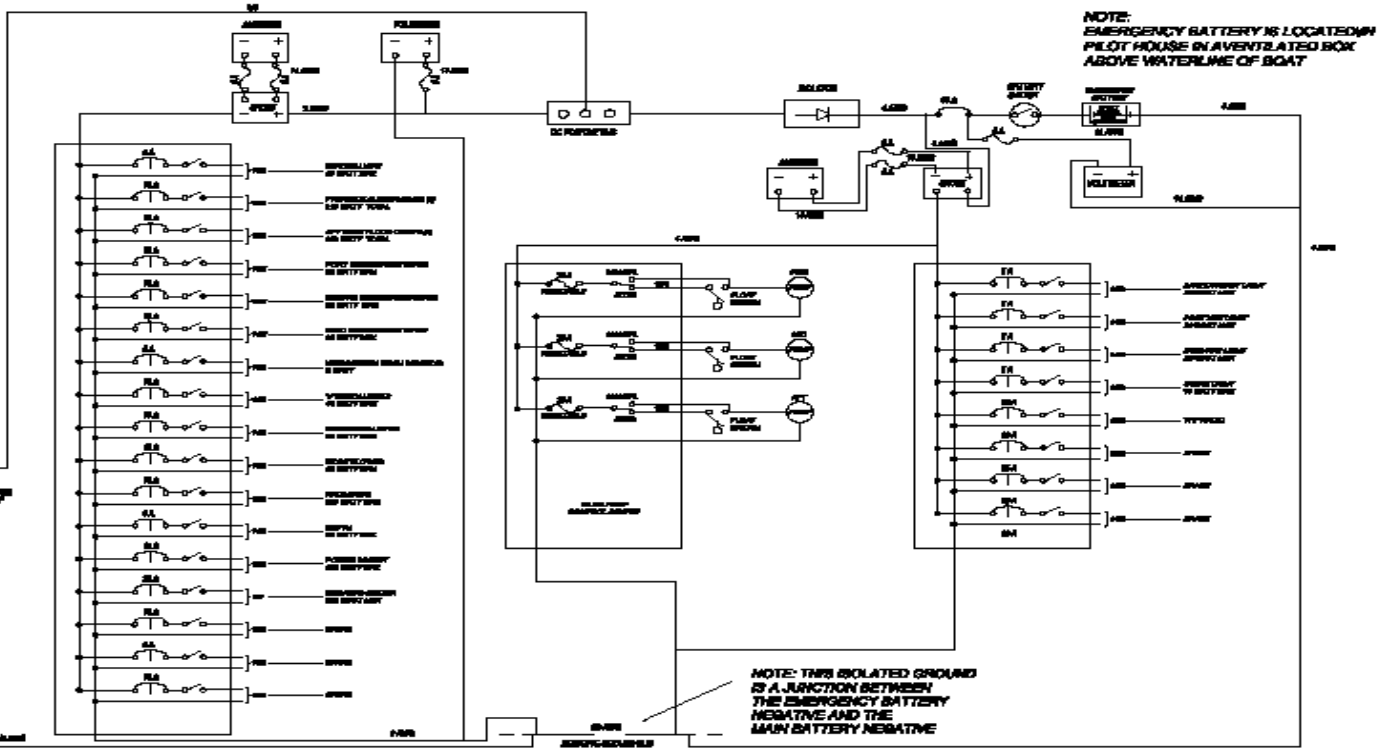

**Issue Erolan**

42 AN  
 28' 50"  
 1.5"

PLANS, FIGURE 4

DATE: 01/10/09

BY: [Signature]

SCALE: 1" = 1'-0"

PROJECT: [Project Name]

BOAT: [Boat Name]

NO. OF SHEETS: 12

SHEET NO.: 11

**REVIEWED, UPDATED AND / OR  
 ALDER BEFORE SENDING IT FOR  
 VAL TO LLOYD'S**

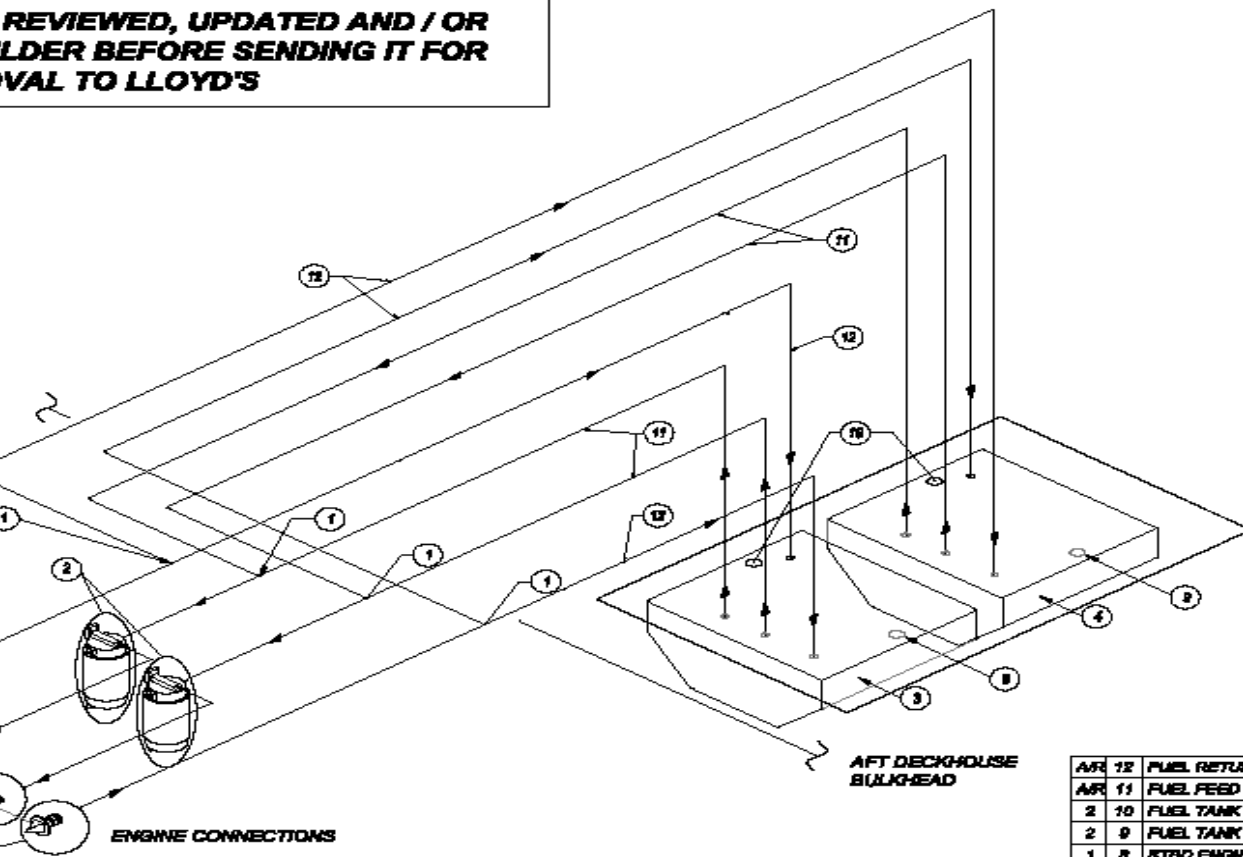

AM	12	FUEL RETURN HOSE 1/2"
AM	11	FUEL FEED HOSE 3/8"
	2	FUEL TANK VENT
	2	FUEL TANK FILL
	1	STBD ENGINE FUEL RETURN UNION
	1	STBD ENGINE FUEL FEED UNION
	1	PORT ENGINE FUEL FEED UNION
	1	PORT ENGINE FUEL RETURN UNION
	1	FORWARD MAIN FUEL TANK
	1	AFT MAIN FUEL TANK
	2	RACOR FUEL FILTER
	4	3 POSITION VALVE
QTY	ITEM	DESCRIPTION
REQD	NO.	

**EVICKI 2009 ©**

**Ivan Erdos**  
 I.E. Erdos & Associates, Inc.  
 10000 10th St. N.E.  
 Seattle, WA 98148  
 (206) 835-1100  
 Fax: (206) 835-1101  
 www.ivanerdos.com

PROJECT: FUEL - 4  
 DATE: 10/10/09  
 DRAWN BY: JLD  
 CHECKED BY: JLD  
 SCALE: 1:1

**TO BE REVIEWED, UPDATED AND / OR  
THE BUILDER BEFORE SENDING IT FOR  
APPROVAL TO LLOYD'S**

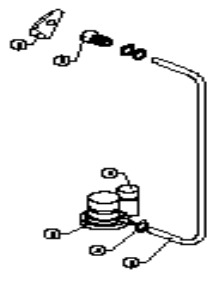

**FWD & AFT BILGE PUMPS**

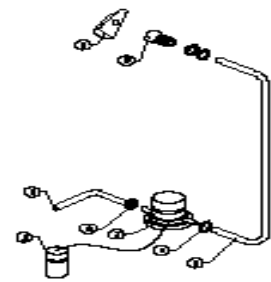

**CENTRE BILGE PUMP**

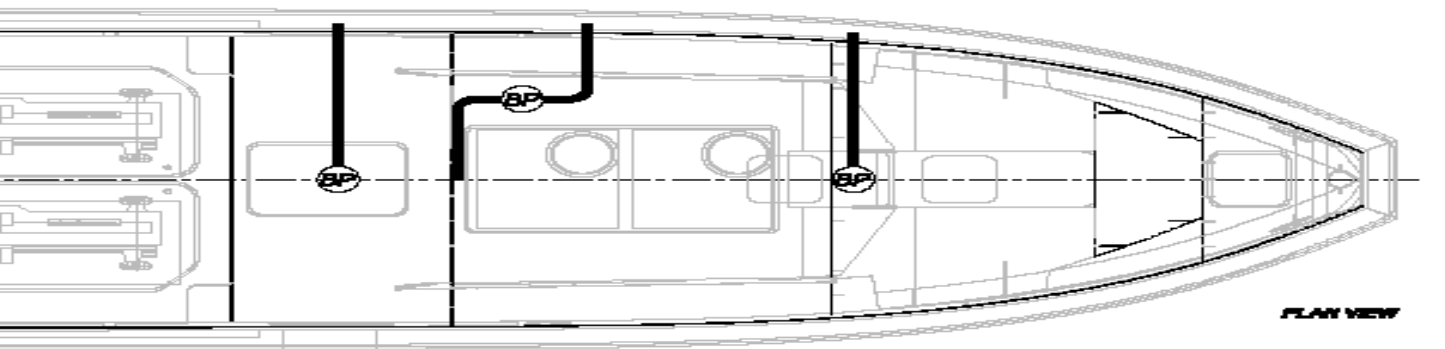

**PLAN VIEW**

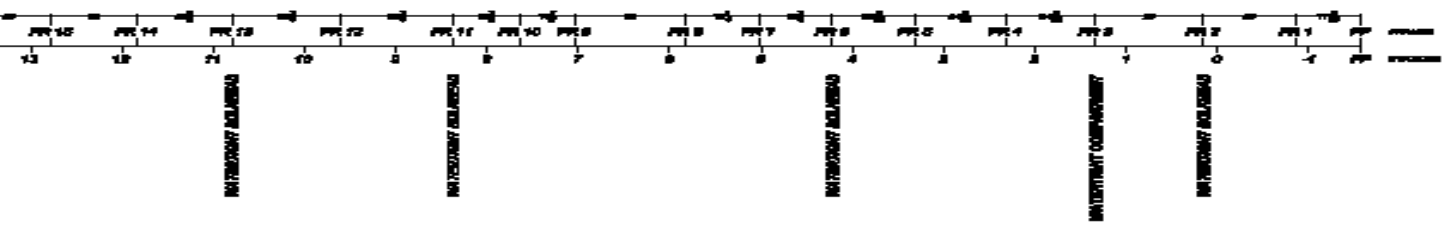

SYMBOL	DESCRIPTION	REFERENCE	QTY
A	BILGE PUMP	SOLE-CB	3
B	ULTRASONIC BILGE LEVEL PUMP SWITCH	SOLE-PB-CB-45V	4
C	1/2" INCHES COPPER CLAMP	SOLE-21-200	3
D	1/2" INCHES COPPER CLAMP	SOLE-200-2-20"	4
E	1/2" INCHES COPPER CLAMP	SOLE-200-2-20"	4
F	1/2" INCHES COPPER CLAMP	SOLE-200-2-20"	4
G	1/2" INCHES COPPER CLAMP	SOLE-200-2-20"	4
H	1/2" INCHES COPPER CLAMP	SOLE-200-2-20"	4

**THIS DRAWING TO BE REVIEWED, UPDATED AND / OR  
MODIFIED BY THE BUILDER BEFORE SENDING IT FOR  
APPROVAL TO LLOYD'S**

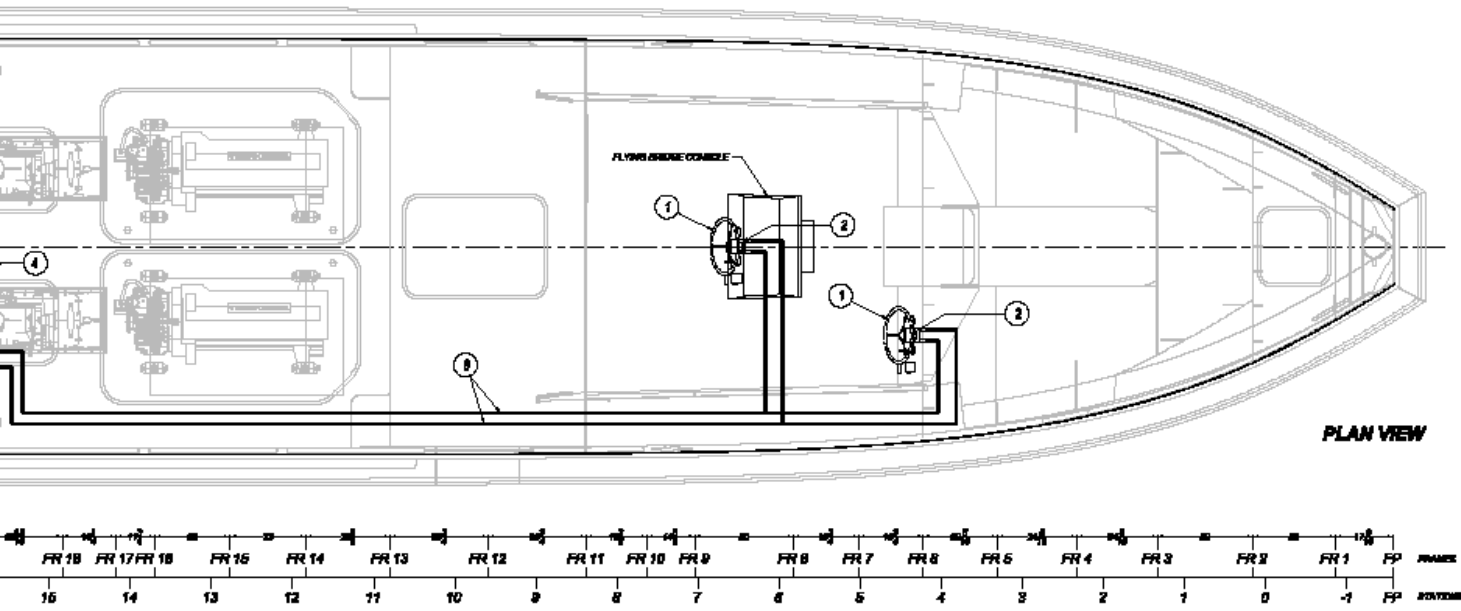

PARTS LIST	DESCRIPTION	NUMBER	QTY.
1.	STEERING WHEEL		2
2.	HELM PUMP		2
3.	STEERING CYLINDER		1
4.	TIE BAR		1
5.	KIT		1
6.	STEERING HOSE (3)		AR

ED, IVAN ERDEVICKI 2009 ©

**Ivan Erdevicki**

Principal Engineer

LRB 407 94  
LDB 327 94  
RMB 70 94  
Draft Pwd 3

FRAMES

FR 18 FR 17 FR 16 FR 15 FR 14 FR 13 FR 12 FR 11 FR 10 FR 9 FR 8 FR 7 FR 6 FR 5 FR 4 FR 3 FR 2 FR 1 FP FP BOWSTOP

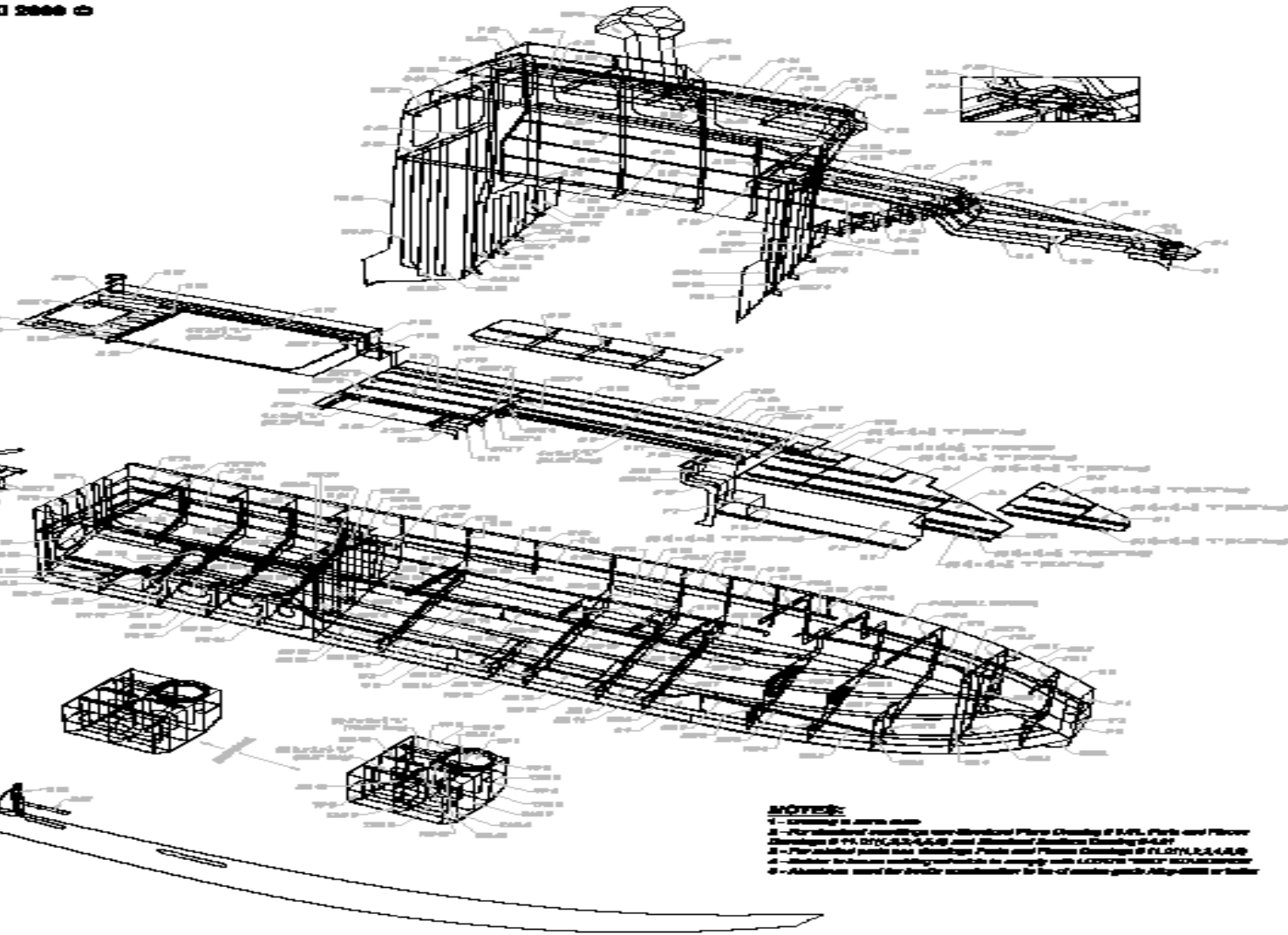

- NOTES:**
- 1 - Assembly in reverse order
  - 2 - For structural drawings see Structural Plans Drawing of S.P.L. Plans and Plans Drawing of S.P.L. Plans and Plans Drawing of S.P.L. Plans
  - 3 - For structural drawings see Structural Plans Drawing of S.P.L. Plans and Plans Drawing of S.P.L. Plans
  - 4 - Material to be used in construction to comply with AISC/AISI "STEEL" REQUIREMENTS
  - 5 - Alternative steel for hull construction is to be of similar grade A572-50 or better



COPYRIGHTED, IVAN ERDEVICKI 2010 ©

**ALUMINUM ALLOY:**  
 1.) 5083 OPH111 (all structure except internal structural extrusions)  
 2.) 0051 H5H0 (internal structural extrusions)

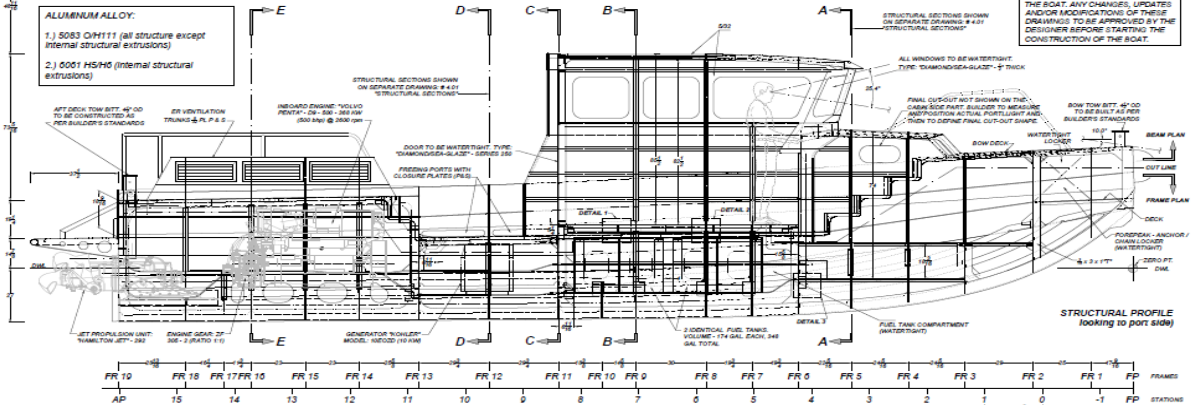

**NOTE:**  
 DRAWINGS TO BE REVISED AND VERIFIED BY THE BUILDER BEFORE APPLIED TO THE CONSTRUCTION OF THE BOAT. ANY CHANGES, UPGRADES AND/OR MODIFICATIONS OF THESE DRAWINGS TO BE APPROVED BY THE DESIGNER BEFORE STARTING THE CONSTRUCTION OF THE BOAT.

FRAMES: AP, FR 15, FR 14, FR 13, FR 12, FR 11, FR 10, FR 9, FR 8, FR 7, FR 6, FR 5, FR 4, FR 3, FR 2, FR 1, FP

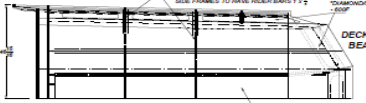
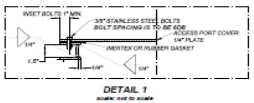

**NOTES:**  
 1. Dimensions are in inches and 1/8 of an inch.  
 2. For material quantities see Structural Section Drawing 4.01 and Parts and Prices Drawing #11101.2.3.4.5.6.  
 3. Parts not shown indicate on Structural Assembly Drawing # 10.01.  
 4. Builder to insure welding schedule is given with layout 1000 onwards.  
 5. Aluminum used for deck construction to be of marine grade 5052/5083.  
 6. Builder to insure no gap between hulls on every connection between aluminum and stainless steel.

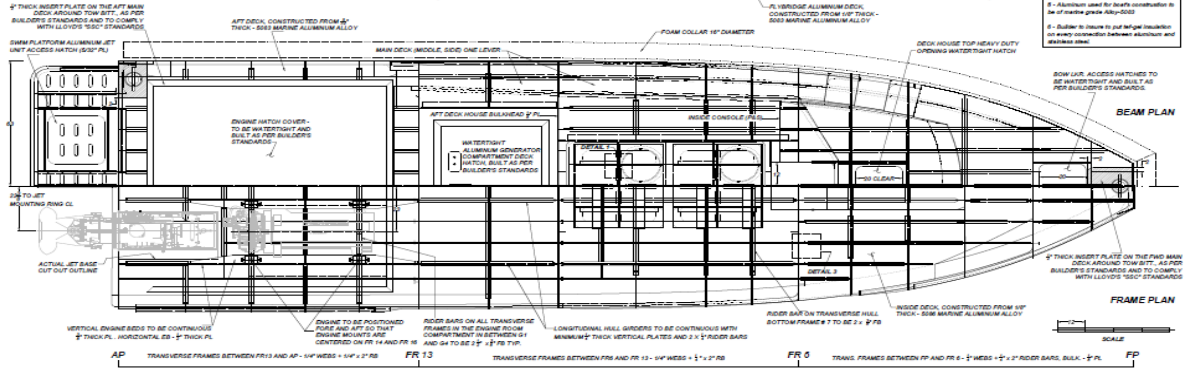

NO.	DESCRIPTION	DATE	BY
1	ISSUED FOR CONSTRUCTION	10/10/10	IVAN ERDEVICKI

**Ivan Erdevicki**  
 THE BOAT DESIGNER

**PRINCIPAL DIMENSIONS**

LOA	40' 10" (12.45 m)
BEAM	32' 10" (10.01 m)
DECK	32' 10" (10.01 m)
DRAFT (HULL)	2' 7" (0.69 m)

**POWER PARTIAL PLAN**

NO.	DESCRIPTION	DATE	BY
1	ISSUED FOR CONSTRUCTION	10/10/10	IVAN ERDEVICKI

COPYRIGHTED, IVAN ERDEVICKI 2010 ©

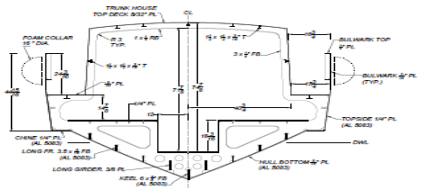

SECTION A-A (FR 5)  
LOOKING AFT  
scale: drawing size

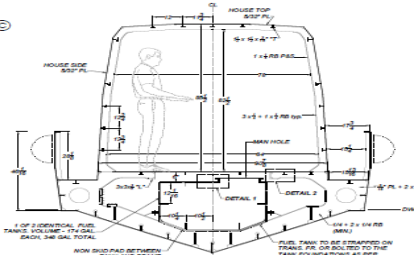

SECTION B-B (FR 9)  
LOOKING AFT  
scale: drawing size

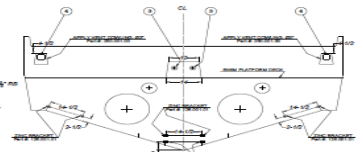

TRANSOM  
LOOKING FWD  
scale: 3/4 drawing size

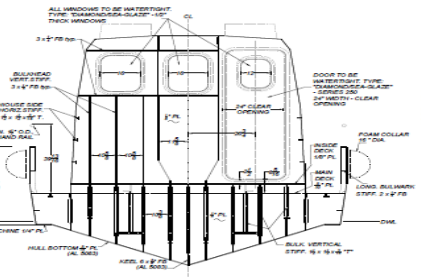

SECTION C-C (FR 11)  
LOOKING AFT  
scale: drawing size

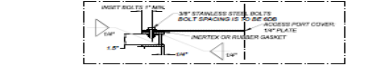

DETAIL 1  
scale: 1/2 drawing size

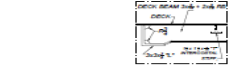

DETAIL 2  
scale: 3/4 drawing size

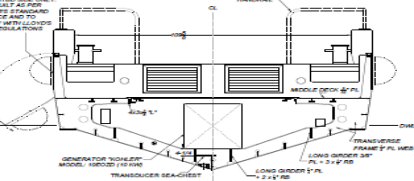

SECTION D-D (FR 12)  
LOOKING AFT  
scale: drawing size

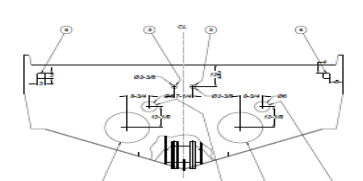

TRANSOM  
LOOKING FWD  
scale: 3/4 drawing size

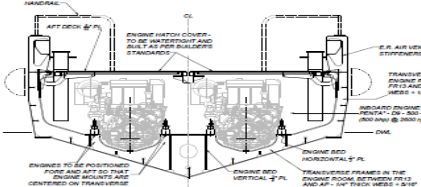

SECTION E-E (FR 16)  
LOOKING AFT  
scale: drawing size

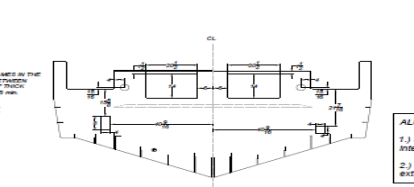

FRAME 13 (BULK PENETRATIONS)  
LOOKING AFT  
scale: drawing size

**NOTES:**

1. Dimensions are in inches and 1/8 of an inch.
2. For structural weights see Structural Plans Drawing # 211 and Plans and Frames Drawing # 110 (1,2,3,4,5,6,7).
3. Plans and frames included on Structural Assembly Drawing # 1017.
4. Builder to insure welding schedule is comply with AWS D10.1 standards.
5. Aluminum used for built construction in 6061 marine grade Alloy-5052 O4111.
6. Builder to insure in put weight insulation on main structure between aluminum and stainless steel.

**ALUMINUM ALLOY:**

- 1.) 5052 O4111 (all structure except internal structural extrusions)
- 2.) 6061 H5110 (internal structural extrusions)

NO.	DESCRIPTION	DATE
1	ISSUED FOR CONSTRUCTION	10/10/10
2	REVISED	
3	REVISED	
4	REVISED	
5	REVISED	
6	REVISED	
7	REVISED	
8	REVISED	
9	REVISED	
10	REVISED	

  

DESIGNED BY	IVAN ERDEVICKI
CHECKED BY	
DATE	10/10/10
SCALE	AS SHOWN
DRAWN BY	IVAN ERDEVICKI
PROJECT NO.	
CLIENT	
LOCATION	
STATUS	DRAFT

**LEGEND**

- S - stiffener
- BS - bulkhead stiffener
- RB - rider bar
- FR - frame (transverse)
- G - girder (longitudinal)
- BKT - bracket
- CP - console plate
- TS - transom stiffener
- EB - engine bed
- D - deck plate
- P - plate
- TP - tank plate
- TAS - tank stiffener
- TRB - tank rider bar

ALUMINUM ALLOY:  
 1) 5052 OR111 (2nd Bottom Plate, Flat  
 Chine Plate, Hull Side Plate, Flat Deck, Flat  
 Bottom Longitudinal Stiffeners)  
 2) 5086 OR111 (unpolished anod)

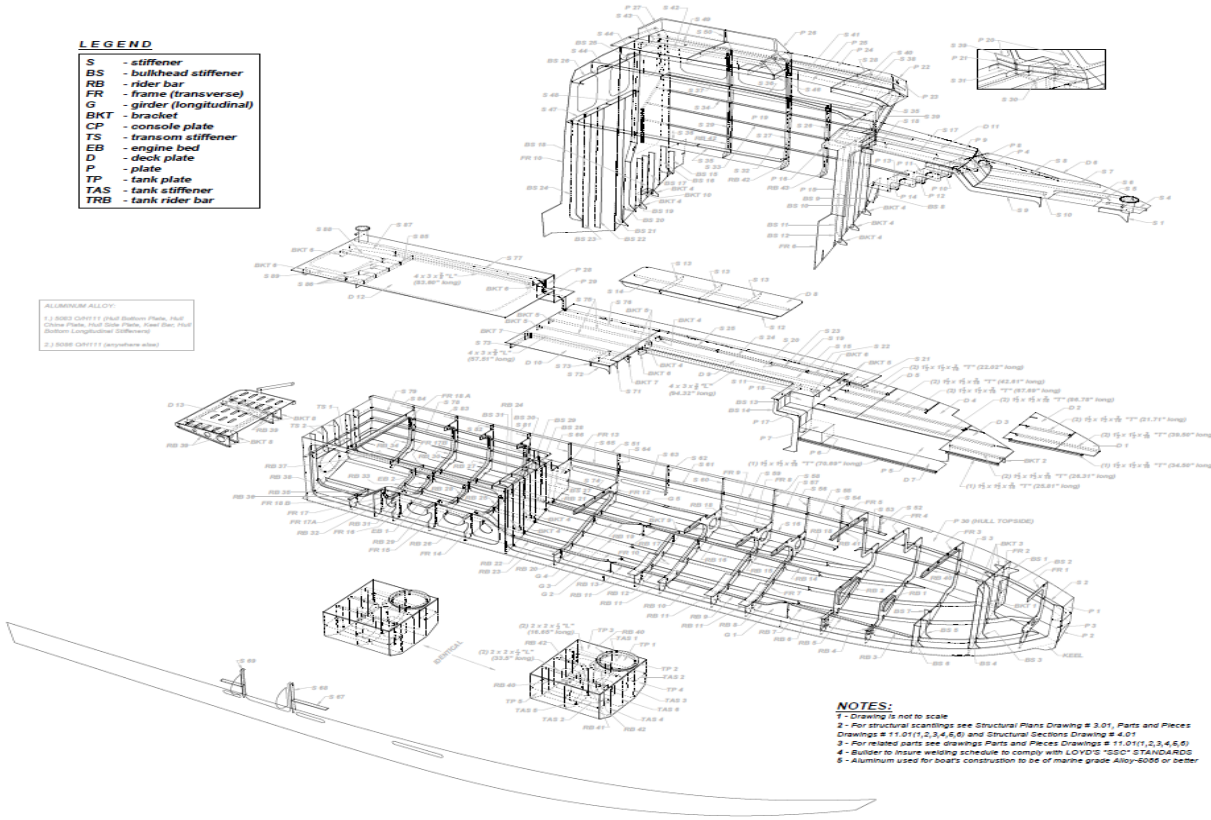

- NOTES:**
- 1 - Drawing is not to scale
  - 2 - For structural scantlings see Structural Plans Drawing # 3.01; Parts and Pieces Drawings # 11.01(1), 2, 3, 4, 5, 6; and Structural Sections Drawing # 4.01
  - 3 - For related parts see drawings Parts and Pieces Drawings # 11.01(1), 2, 3, 4, 5, 6;
  - 4 - Builder to insure welding schedule to comply with AISC's "STEEL" STANDARD
  - 5 - Aluminum used for boats construction to be of marine grade Alloy-5086 or better